



COMUNE DI BUCCHERI

(Provincia di Siracusa)

VERBALE DI DELIBERAZIONE DEL CONSIGLIO COMUNALE

N. 26 del Reg. data 23.7.2015

OGGETTO: APPROVAZIONE "REGOLAMENTO COMUNALE PER LA GESTIONE DELLA MANIFESTAZIONE MEDFEST"

L'anno duemilaquindici il giorno ventitrè del mese di Luglio alle ore 20,30 e segg., nell'aula delle adunanze consiliari del Comune, convocata dal Presidente del C.C., si è riunito il Consiglio Comunale.

Alla prima convocazione ordinaria di oggi, partecipata ai Sigg. Consiglieri Comunali a norma di legge, risultano all'appello nominale.

CONSIGLIERI		Pres.	Ass.	CONSIGLIERI		Pres.	Ass.
1. VINCI	Paolo	X		9. BENNARDO	Sebastiano	X	
2. LA BRUNA	Giovanna	X		10. BONTEMPO	Maria	X	
3. DANGELO	Francesco		X	11. FISICARO	Gaetano		X
4. MAZZONE	Marinella	X		12. PETRALIA	Concettina	X	
5. CORSICO	Rosetta		X	Totale		8	4
6. TRIGILA	Antonino	X		E' PRESENTE IL SINDACO			
7. INGANNE'	Gianni	X					
8. ALBERGAMO	Rosa		X				

Partecipa il Segretario Comunale D.ssa Valentina La Vecchia. Il Presidente, Dr. Vinci Paolo constatato il numero legale degli intervenuti, dichiara aperta la riunione che è pubblica.

Il Presidente passa al punto 2) dell'o.d.g. avente per oggetto: "APPROVAZIONE "REGOLAMENTO COMUNALE PER LA GESTIONE DELLA MANIFESTAZIONE MEDFEST" e illustra l'argomento.

Non essendoci ulteriori interventi il Presidente passa alla votazione della proposta di delibera che ha il seguente esito:

- presenti 8;
- voti a favore 8;

Il Presidente proclama l'esito favorevole della votazione.

IL CONSIGLIO COMUNALE

Visto il regolamento comunale per la gestione della manifestazione del MEDFEST;

Vista la dentro riportata proposta di delibera, completa dei pareri di rito;

Visto l'O.R.EE.LL vigente in Sicilia;

Visto l'esito favorevole della superiore votazione;

DELIBERA

Di approvare la dentro riportata proposta di delibera, avente per oggetto: "APPROVAZIONE "REGOLAMENTO COMUNALE PER LA GESTIONE DELLA MANIFESTAZIONE MEDFEST"

Con successiva e separata votazione con voti favorevoli n. 8, espressi per alzata di mano su n. 8 consiglieri comunali presenti e votanti la entro riportata proposta viene dichiarata immediatamente esecutiva.

La seduta viene sciolta alle 20,50.

PROPOSTA DI DELIBERAZIONE

OGGETTO: Approvazione "Regolamento Comunale per la gestione della manifestazione Medfest".

Il Proponente: Il Presidente /Sindaco/Assessore _____ IL REDIGENTE _____

Podda Jho

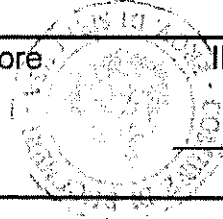

[Handwritten signature]

Premesso che il Medfest, ormai giunto alla XX edizione, è indubbiamente la manifestazione estiva di maggior richiamo per migliaia di visitatori che hanno la possibilità, oltre che di assistere a spettacoli ed eventi che riportano alla cultura ed agli usi medievali, di conoscere ed apprezzare il territorio comunale e le risorse enogastronomiche che è in grado di offrire;

Dato atto che si rende necessario regolamentare l' utilizzazione degli spazi e delle aree deputate allo svolgimento degli spettacoli ed eventi programmati, nonché la gestione di tutta la logistica necessaria ad ospitare i visitatori, e quindi delle varie aree destinate alla sosta dei veicoli, oltre che dei siti e delle strutture ove permettere l'esposizione e la vendita dei vari prodotti, anche al fine di garantirne la sicurezza e l'igiene;

Ritenuto di approvare un apposito regolamento ad integrazione di norme, leggi e regolamenti già vigenti in materia,

SI PROPONE

- 1) Di approvare il "Regolamento Comunale per la gestione della manifestazione Medfest", allegato alla presente per farne parte integrante e sostanziale.
- 2) Disporre la pubblicazione del Regolamento all'Albo Pretorio e la distribuzione a tutti gli uffici comunali e a tutti gli operatori che chiedono di partecipare alla manifestazione.



COMUNE DI BUCCHERI

***REGOLAMENTO COMUNALE PER LA
GESTIONE DELLA MANIFESTAZIONE
“MEDFEST”***

Adottato dal Consiglio Comunale con

deliberazione n 26 del 23-7-2015

INDICE

ART. 1 – OGGETTO DEL REGOLAMENTO

ART. 2 – DEFINIZIONE DELLA MANIFESTAZIONE

**ART. 3 – DURATA DELLA MANIFESTAZIONE ED AREE AD
ESSA DESTINATE**

**ART. 4 – CRITERI GENERALI PER L'ASSEGNAZIONE DEI
“PUNTI RISTORO” ALL'INTERNO DEL PERCORSO
ENOGASTRONOMICO**

**ART. 5 – PAGAMENTO DEL SUOLO PUBBLICO
OMNICOMPRESIVO**

ART. 6 – OBBLIGHI DEI CONCESSIONARI

**ART. 7 – CERTIFICAZIONI , CARATTERISTICHE DEGLI
STAND ED OBBLIGHI PER GLI ESERCIZI COMMERCIALI
GIÀ ESISTENTI**

**ART. 8 – ATTIVITA' CULTURALI , RICREATIVE E DI
SPETTACOLO ANCHE IN FORMA ITINERANTE**

**Art. 9 – ALLESTIMENTO DI MOSTRE IN OCCASIONE DELLA
MANIFESTAZIONE**

**Art. 10 – SPONSORIZZAZIONI DELLA MANIFESTAZIONE E
INDIVIDUAZIONE DELLE AREE COMUNALI DA DESTINARE**

ART. 11 – CONTROLLI E SANZIONI

ART. 12 – PUBBLICITA' DEL REGOLAMENTO

ART. 13 – NORME FINALI

Art. 1 – OGGETTO DEL REGOLAMENTO

1. Il presente Regolamento ha l'obiettivo di istituire e disciplinare la manifestazione denominata "MedFest" organizzata annualmente dal Comune di Buccheri o da un Comitato di Associazioni operanti nel territorio comunale che operi comunque sotto la supervisione dell'Assessorato di riferimento (d'ora in poi "Organizzatore"), nella seconda metà del mese di Agosto.

2. Il presente Regolamento da disposizioni in merito a:

- a) istituzione della manifestazione "MedFest";
- b) durata della manifestazione ed individuazione delle aree comunali da destinare alla stessa per le esibizioni degli artisti;
- c) individuazione delle aree da destinare alla manifestazione per l'allestimento di percorsi enogastronomici ed artigianali;
- d) disciplina dell'attività temporanea di somministrazione di alimenti e bevande in occasione della manifestazione ai sensi della L. 287/91 e ai sensi degli articoli 68 e ss. e 103 del T.U.L.P.S approvato con R.D. n. 773 del 18/06/1931 e relativo regolamento di esecuzione;
- e) organizzazione di mostre ed esposizioni in concomitanza con la manifestazione;
- f) concessione di aree comunali agli eventuali sponsor della manifestazione.

Art. 2 – DEFINIZIONE DELLA MANIFESTAZIONE

1. La manifestazione "MedFest" è una rassegna ospitante decine di migliaia di visitatori in pochi giorni ed è divenuta un evento importante tra gli appuntamenti non solo locali, ma anche regionali e nazionali. La finalità è quella di promuovere e valorizzare il territorio sotto gli aspetti culturali, storici, architettonici, turistici ed enogastronomici.

2. La manifestazione, da organizzarsi anche con l'apporto congiunto delle Associazioni operanti nel territorio e dei cittadini di Buccheri, nonché con l'apporto di organismi pubblici e privati che desiderano patrocinare o sponsorizzare l'evento secondo quanto disciplinato dal presente regolamento, rappresenta il fondamentale e principale strumento di valorizzazione culturale e turistica della città di Buccheri. Per tale motivo si rende necessario istituzionalizzare tale evento con apposito regolamento che ne determini e ne regoli i vari aspetti.

Art. 3 – DURATA DELLA MANIFESTAZIONE ED AREE AD ESSA DESTINATE

1. La durata della manifestazione sarà stabilita di anno in anno sulla base delle disponibilità finanziarie.
2. La manifestazione ha luogo nella seconda metà del mese di Agosto e più precisamente il fine settimana successivo al Ferragosto.
3. La manifestazione è caratterizzata dalla contemporanea presenza di tre tipologie di eventi.
 - a) rassegna internazionale di artisti che prevede l'esibizione degli stessi con differenti generi di spettacolo legati al Medioevo (musicisti, fantasisti, comici, poeti, giocolieri, ecc.);
 - b) allestimento di un percorso enogastronomico rivolto alla valorizzazione delle produzioni tipiche locali;
 - c) allestimento di un percorso dedicato all'artigianato.
4. Alla realizzazione della rassegna internazionale di artisti sono destinate le aree comunali e gli spazi pubblici situati lungo le seguenti vie e piazze:
 - a) Scalinata di Sant'Antonio;
 - b) Piazza Toselli;
 - c) Piazza Fratti;
 - d) Via Cosentino;
 - e) Via Vittorio Emanuele;
 - f) Piazza Roma;
 - g) ogni altra via della città o spazio che l'organizzatore ritiene opportuno utilizzare ai fini della buona riuscita della manifestazione.
5. In occasione della manifestazione viene autorizzato l'allestimento di un percorso enogastronomico per la degustazione e la vendita di prodotti tipici della gastronomia locale. I "punti di ristoro" devono essere allestiti secondo le specifiche tecniche redatte dal funzionario dell'Ufficio Tecnico Comunale in allegato al presente Regolamento. I "punti di ristoro", in numero non superiore a 25, e il percorso dedicato all'artigianato devono essere localizzati solo nelle aree e vie del centro storico della città di Buccheri che l'Amministrazione ritiene opportuno utilizzare ai fini della buona riuscita della manifestazione.

Art. 4 – CRITERI GENERALI PER L'ASSEGNAZIONE DEI "PUNTI RISTORO" ALL'INTERNO DEL PERCORSO ENOGASTRONOMICO

1. All'allestimento del percorso enogastronomico possono partecipare esclusivamente coloro che sono iscritti al Registro Esercenti il Commercio (R.E.C.) per la somministrazione di alimenti e bevande. A tal fine verrà redatto un apposito elenco di partecipanti. L'inserimento nell'elenco dei partecipanti ed il rilascio della relativa autorizzazione sono subordinati alla presentazione di domanda d'inserimento nell'elenco dei partecipanti alla manifestazione mediante l'occupazione temporanea di suolo pubblico. La stessa deve essere presentata su apposito modulo predisposto dal Comune di Buccheri a seguito di avviso emanato dall'Amministrazione Comunale e pubblicato sul sito istituzionale del Comune di Buccheri (www.comunedibuccheri.it), entro i termini e secondo le modalità in esso previsti.

2. A tal proposito si precisa che l'elenco dei richiedenti, sarà stilato in base all'arrivo delle richieste, che dovranno essere inviate - come da avviso specifico emesso ogni anno - o con raccomandata A.R. o con la P.E.C. (posta elettronica certificata) e pertanto detto elenco si formerà in modo automatico e cronologico (giorno e orario di spedizione). Di tutte le richieste pervenute nei tempi previsti, avranno priorità di ottenere lo stesso spazio, i richiedenti che hanno partecipato al Medfest nei due anni consecutivi e precedenti la manifestazione stessa.

Nel caso in cui le richieste superano il numero degli spazi previsti, non si darà corso ad ulteriori assegnazioni. Non saranno accettate tassativamente richieste di partecipazione ed occupazione di suolo pubblico con camion attrezzati multiuso e similari, in tutto il territorio comunale ed in particolare nelle zone adiacenti i parcheggi.

Art. 5 – AUTORIZZAZIONE ALL'OCCUPAZIONE TEMPORANEA DI SUOLO PUBBLICO E PAGAMENTO OMNICOMPENSIVO

1. L'autorizzazione all'occupazione di suolo in occasione della manifestazione non può prescindere dal possesso di uno dei requisiti di cui all'art. 5 del D.Lgs. 114/98.

2. Il Concessionario, a garanzia degli obblighi che derivano dal presente Regolamento, compresi quelli di natura risarcitoria e quelle relativi al pagamento di eventuali sanzioni applicate ai sensi del successivo art. 11, è tenuto al versamento di una cauzione provvisoria di € 250,00 (duecentocinquanta euro) da consegnare in contanti o mediante assegno non trasferibile intestato al Comune di Buccheri. Lo svincolo della cauzione sarà disposto dall'Amministrazione Comunale previo accertamento dell'inesistenza di sanzioni da erogare al Concessionario secondo quanto disposto dal presente Regolamento.

3. Gli assegnatari dei "punti ristoro" sono obbligati al pagamento delle seguenti somme in base all'estensione in mq:

- € 550,00 mq.16 (4x4)
- € 450,00 mq. 12 (4x3)
- € 350,00 mq.8 (4x2)
- € 200,00 mq 4 (2x2)
- € 200,00 mq 3 (3x1)

4. Il pagamento delle somme dovute al fine dell'occupazione temporanea di suolo pubblico per la somministrazione di alimenti e bevande va effettuato tramite bollettino di c.c.p. 11660966 intestato a "Tesoreria Comunale di Buccheri" con la causale "T.O.S.A.P. Medfest" 15 (quindici) giorni prima della realizzazione della manifestazione.

5. Una copia dell'attestazione di versamento dovrà essere consegnata al Comune di Buccheri (ufficio T.O.S.A.P.).

Art. 6 – OBBLIGHI DEI CONCESSIONARI

1. È fatto obbligo al Concessionario di mantenere in condizione di ordine e pulizia il suolo che occupa facendo uso di appositi contenitori per i rifiuti e di provvedere allo smaltimento degli stessi ad evento terminato.

2. In caso di danni recati in modo diretto o indiretto alle proprietà comunali e/o alle proprietà private, i Concessionari devono immediatamente segnalarli e, una volta quantificati, devono risarcirli al Comune e/o al privato che ha subito i danni.

3. Ogni responsabilità verso terzi derivante dall'esercizio dell'attività è ad esclusivo carico dei Concessionari. Pertanto l'Organizzatore declina ogni responsabilità.

4. Il Concessionario non può, senza il consenso dell'Amministrazione Comunale, sub concedere in tutto in parte, con o senza corrispettivo, la parte di suolo pubblico ad egli assegnata temporaneamente.

Art. 7 – CERTIFICAZIONI , CARATTERISTICHE DEGLI STAND ED OBBLIGHI PER GLI ESERCIZI COMMERCIALI GIA' ESISTENTI

1. Gli stand da utilizzare esclusivamente per la somministrazione di alimenti e bevande devono essere allestiti secondo le specifiche tecniche redatte dal funzionario dell'Ufficio Tecnico Comunale in allegato al presente Regolamento.

2. I Concessionari dovranno dare Comunicazione di Inizio Lavori (C.I.L.) all'Ufficio Tecnico Comunale prima del montaggio degli stand e gli stessi dovranno essere completati 5(cinque) giorni prima dell'inizio della manifestazione, per consentire la verifica; pena il pagamento di € 25,00 per ogni giorno di ritardo che saranno trattenuti dalla cauzione.

3. Tutti gli stand, allestiti secondo le specifiche tecniche redatte dal funzionario dell'Ufficio Tecnico Comunale in allegato al presente Regolamento, devono essere costruiti con strutture in ferro tubolare o legno e devono presentare un'adeguata finitura in stoffa e/o in iuta. Non possono essere formati da gazebo in plastica. E' fatto divieto di utilizzare teli in plastica per la copertura dei banchetti ed è espressamente vietato l'utilizzo di ombrelloni parasole. Coperture provvisorie possono essere consentite solo in caso di pioggia.

4. Gli stand devono essere oggetto di verifica tecnica da parte del funzionario incaricato dal Comune il quale rilascerà l'attestazione di conformità senza ulteriori spese a carico dei Concessionari.

5. Gli stand devono avere le seguenti caratteristiche e devono rispettare le seguenti prescrizioni:

- ogni stand dovrà avere un nome (es. "Taverna del Gallo", "Osteria del vino", ecc.);
- le insegne che indicano il nome dello stand dovranno essere realizzate su legno o su stoffa utilizzando caratteri di stile medievale e dovranno avere dimensioni minime di "120cm x 60cm";

- all'esterno dello stand dovrà essere affisso un menù riportante la proposta dei prezzi al pubblico (il menù ed i prezzi, prima di essere affissi, dovranno essere specificati nella richiesta di partecipazione alla manifestazione per essere approvati dell'Amministrazione Comunale);

- le bevande consentite sono: vino, acqua e birra alla spina.

- i bicchieri, le posate ed i piatti utilizzati devono essere del tipo monouso (carta, plastica, legno o fibre vegetali));

- è vietata la vendita negli stand di bevande in lattina o vetro.

- per la preparazione degli alimenti ed al fine di promuovere prodotti autoctoni i concessionari degli stand dovranno utilizzare prodotti enogastronomici locali evitando cibi non in sintonia con l'epoca medievale;

- sono tassativamente vietati l'uso del ketchup e maionese;

- il Concessionario dovrà provvedere alla pulizia del proprio locale o stand e di tutta l'area adiacente allo stesso;

- il banco di distribuzione degli alimenti deve essere in materiale lavabile o comunque ricoperto con materiale lavabile;

- tutti i gli operatori degli stand devono indossare un adeguato costume di foggia medievale per l'intero svolgimento della manifestazione;

- all'interno di ogni stand deve essere collocato almeno un estintore

- all' interno degli stand è consentita la diffusione audio di solo melodie di carattere medioevale e di intensità tale da non interferire con altri stand e con gli spettacoli in corso..

6. Una volta assegnati gli spazi questi non potranno in alcun modo essere modificati, tranne che per motivi di sicurezza.

7. Al fine di essere inseriti fisicamente e contestualmente nella manifestazione, gli esercizi commerciali già esistenti che usufruivano di un proprio spazio esterno al locale hanno l'obbligo di adeguarsi al contesto della manifestazione rispettando quanto previsto per gli altri stand e dal presente Regolamento. Inoltre gli stessi hanno l'obbligo di corrispondere al Comune di Buccheri le somme previste all'art. 5 del presente Regolamento in relazione all'utilizzazione del suolo pubblico. Ai trasgressori sarà applicata una sanzione pari al valore del suolo occupato non pagato più un'ammenda di €30,00 (trenta).

8. Tutti i partecipanti alla manifestazione, senza alcuna distinzione devono indossare un adeguato costume di foggia medioevale per l'intero svolgimento della manifestazione.

Art. 8 – ATTIVITA' CULTURALI, RICREATIVE E SPETTACOLI ANCHE IN FORMA ITINERANTE

1. Durante le giornate della manifestazione vengono organizzati spettacoli ed attività culturali, ricreative e di intrattenimento, oltre che spettacoli in forma itinerante.

2. I gruppi e gli artisti dovranno effettuare gli spettacoli nei luoghi specificati e secondo il programma predisposto dalla direzione artistica. Gli stessi saranno responsabili di eventuali danni arrecati a persone e/o cose comunque provocati nel corso dell'esecuzione degli spettacoli, restando a loro completo ed esclusivo carico qualsiasi onere per il risarcimento senza che ciò dia diritto a rivalsa o ad obbligo di corresponsione di somme da parte del Comune.

3. In merito agli "artisti di strada" verranno individuati i percorsi e le aree destinati all'arte di strada. Le loro esibizioni si dovranno svolgere esclusivamente in forma itinerante non occupando il suolo pubblico in modo duraturo, ovvero gli artisti itineranti potranno effettuare solo sporadiche soste nel rispetto delle modalità della loro esibizione. L'Amministrazione metterà a disposizione le aree pubbliche ed altri eventuali spazi che dovessero essere disponibili per la realizzazioni delle predette attività.

4. Per l'allestimento delle strutture necessarie allo svolgimento degli spettacoli l'Amministrazione Comunale autorizzerà l'utilizzo di attrezzature e beni di proprietà dell'Ente. L'utilizzo di strutture e di eventuali locali è comunque subordinato al rispetto delle disposizioni in materia di sicurezza e prevenzione e quindi al parere

favorevole del Responsabile dell'Ufficio Tecnico Comunale incaricato di verificare l'idoneità dei luoghi e dei locali sede del pubblico spettacolo o intrattenimento.

Art. 9 – ALLESTIMENTO DI MOSTRE IN OCCASIONE DELLA MANIFESTAZIONE

1. In concomitanza con la manifestazione possono essere allestite mostre d'arte o di produzioni artigianali tipiche locali. Tali esposizioni possono essere allestite all'interno di locali pubblici o privati appositamente attrezzati.

2. L'allestimento di esposizioni all'interno di locali pubblici di proprietà comunale è subordinata alla presentazione di apposita istanza e al rilascio di apposita autorizzazione da parte del Sindaco.

3. Le istanze per ottenere l'autorizzazione all'allestimento di esposizioni di cui al precedente comma devono essere presentate all'Ufficio Protocollo del Comune di Buccheri mediante consegna a mano o inviate all'indirizzo di Posta Elettronica Certificata del predetto Ufficio. Le stesse devono essere inviate 15 giorni prima della realizzazione della manifestazione e devono contenere le seguenti indicazioni:

- generalità del richiedente;
- prodotti oggetto dell'esposizione;
- indicazione dei locali dove si desidera effettuare l'esposizione;
- numero di edizioni della manifestazione "MedFest" alle quali il richiedente ha partecipato con esposizioni d'arte o artigianato.

4. Le domande pervenute, corredate da tutte le predette indicazioni, saranno utilizzate per la redazione di apposito elenco degli espositori a cui assegnare gli spazi comunali appositamente destinati. I locali comunali disponibili per ospitare le esposizioni saranno assegnati secondo i seguenti criteri prioritari:

- a) esposizioni d'arte;
- b) esposizioni di prodotti dell'artigianato locale;
- c) richieste pervenute con data anteriore;
- d) richieste dei soggetti che presentano un'anzianità maggiore di partecipazione alla manifestazione.

Art. 10 – SPONSORIZZAZIONI DELLA MANIFESTAZIONE E INDIVIDUAZIONE DELLE AREE COMUNALI DA DESTINARE

1. E' prevista l'adesione alla manifestazione di eventuali sponsor.

2. L'adesione come sponsor può avvenire mediante richiesta spontanea o su invito dell'Ente organizzatore. Lo sponsor che intende aderire alla manifestazione deve comunicare all'Ente, mediante lettera o fax, la propria adesione alla manifestazione

formulando una proposta di sponsorizzazione. La proposta di sponsorizzazione dovrà essere inviata ed indirizzata al Sindaco e dovrà contenere:

- generalità dell'azienda, della società o della ditta, e del suo legale rappresentante;
- offerta di sponsorizzazione con l'indicazione dell'ammontare della stessa in Euro;
- richiesta di inserimento dei loghi identificativi sul materiale pubblicitario prodotto dall'Ente in relazione alla manifestazione.

3. In relazione alle richieste di sponsorizzazione pervenute, il Comune redigerà un apposito elenco accettando le adesioni secondo le seguenti priorità:

- a) entità del contributo della sponsorizzazione in denaro;
- b) numero di edizioni della manifestazione già sponsorizzate;
- c) data in cui è pervenuta la richiesta.

4. Agli sponsor, in relazione alle offerte di sponsorizzazione formulate e qualora non intralcino il normale svolgimento della manifestazione, è consentito allestire gratuitamente spazi espositivi, di degustazione dei propri prodotti. A tal fine vengono individuate le seguenti aree comunali da destinare agli sponsor:

- a) Piazza Roma;
- b) Via Umberto I;
- c) ogni altra via della città o spazio che l'Amministrazione ritenga opportuno utilizzare senza inficiare la buona riuscita della manifestazione.

Art. 11 – CONTROLLI E SANZIONI

1. L'Amministrazione Comunale e gli impiegati comunali preposti, con i mezzi e gli strumenti ritenuti più opportuni, procederanno a tutte le verifiche necessarie al fine di accertare il rispetto delle norme previste nel presente Regolamento.

2. Ogni contestazione sarà sanzionata con un'ammenda di € 50,00 (cinquanta euro) che saranno detratti dalla cauzione in garanzia, previa comunicazione scritta da parte dei funzionari comunali. Il Concessionario ha la facoltà di esporre le proprie controdeduzioni entro il termine di 10 giorni dal ricevimento della contestazione.

3. Fatte salve le sanzioni amministrative previste all'art. 10 della L. 287/91, chiunque eserciti nei giorni della manifestazione "MedFest" la somministrazione di alimenti e bevande in violazione del presente Regolamento è soggetto alla sanzione pecuniaria amministrativa da € 300,00 (trecento euro) a € 1.000,00 (mille euro).

Art. 12 – PUBBLICITA' DEL REGOLAMENTO

1. Il presente Regolamento viene pubblicato all'Albo pretorio e sul sito istituzionale dell' Ente unitamente alla deliberazione con la quale viene approvato, per quindici giorni consecutivi, ed entrerà in vigore all'atto della pubblicazione.

2. All'entrata in vigore del presente Regolamento si intende abrogata ogni disposizione in materia contenuta in altri regolamenti.

ART. 13 – NORME FINALI

Per quanto non espressamente previsto nel presente regolamento, si rinvia alle norme legislative vigenti in materia.



COMUNE DI BUCCHERI

Provincia di Siracusa
piazza P. Toselli, 1 – Tell. 0931-880359 * Fax 0931-880559
UFFICIO TECNICO COMUNALE
Prot. _____ del _____

Prot. N. 3596 | Allegati N. _____ | Il 26-05-15

Risposta a nota N. 2407 | del 08.04.2015

OGGETTO : Trasmissione disegni e relazione tecnica sulla realizzazione di chioschi con tubi "Innocenti".

() Sindaco dr. Alessandro Caiazzo SEDE

Con riferimento all'argomento di cui all'Oggetto, allegati alla presente si trasmettono sia i disegni tecnici che la relazione richiesta.

Tanto si doveva

IL FUNZIONARIO DELL'UTC
ing. G. Vacirca

FR
DI
BUCCHE

Relazione Tecnica

Realizzazione di "Chioschi" con elementi di ponteggio metallico prefabbricato, modulare, con elementi in tubi Innocenti.

Con il progetto rappresentato nel disegno grafico, è possibile realizzare tre tipologie di chioschi:

- Tipologia 1 , delle dimensioni d'ingombro di mt (4,00x2,00) occupante uno spazio di mq. 8,00;
- Tipologia 2 , delle dimensioni d'ingombro di mt (4,00x3,00) occupante uno spazio di mq. 12,00;
- Tipologia 3 , delle dimensioni d'ingombro di mt (4,00x4,00) occupante uno spazio di mq. 16,00.

Il chiosco di Tipologia 1, per la sua realizzazione, presuppone l'utilizzo dei seguenti elementi:

n. 6 tubi Innocenti lunghi ml. 4,00 = ml. 24,00
n. 5 tubi Innocenti lunghi ml. 3,00 = ml. 15,00
n. 5 tubi Innocenti lunghi ml. 1,00 = ml. 5,00
n. 4 tubi Innocenti lunghi ml. 2,00 = ml. 8,00

ml. 52,00

n. 21 giunti per tubi Innocenti

Il chiosco di Tipologia 2, per la sua realizzazione, presuppone l'utilizzo dei seguenti elementi:

n. 6 tubi Innocenti lunghi ml. 4,00 = ml. 24,00
n. 9 tubi Innocenti lunghi ml. 3,00 = ml. 27,00
n. 3 tubi Innocenti lunghi ml. 1,00 = ml. 3,00

ml. 54,00

n. 21 giunti per tubi Innocenti

Il chiosco di Tipologia 3, per la sua realizzazione, presuppone l'utilizzo dei seguenti elementi:

n. 10 tubi Innocenti lunghi ml. 4,00 = ml. 40,00
n. 5 tubi Innocenti lunghi ml. 3,00 = ml. 15,00
n. 3 tubi Innocenti lunghi ml. 1,00 = ml. 3,00

ml. 58,00

n. 21 giunti per tubi Innocenti

Presupponendo il costo di €. 4,00 a metro lineare dei tubi innocenti, e di €. 4,00 per ogni giunto, i costi per la realizzazione dell'intelaiatura dei chioschi sono i seguenti :

- Tip. 1 : €. 292,00
- Tip. 2 : €. 300,00
- Tip. 3 : €. 316,00

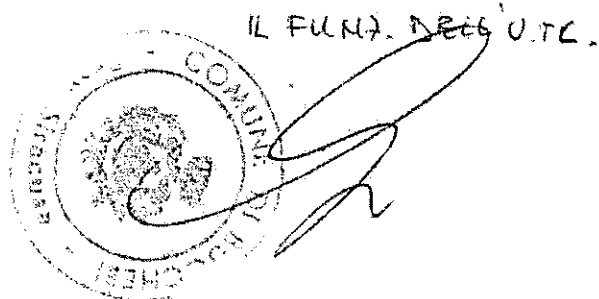



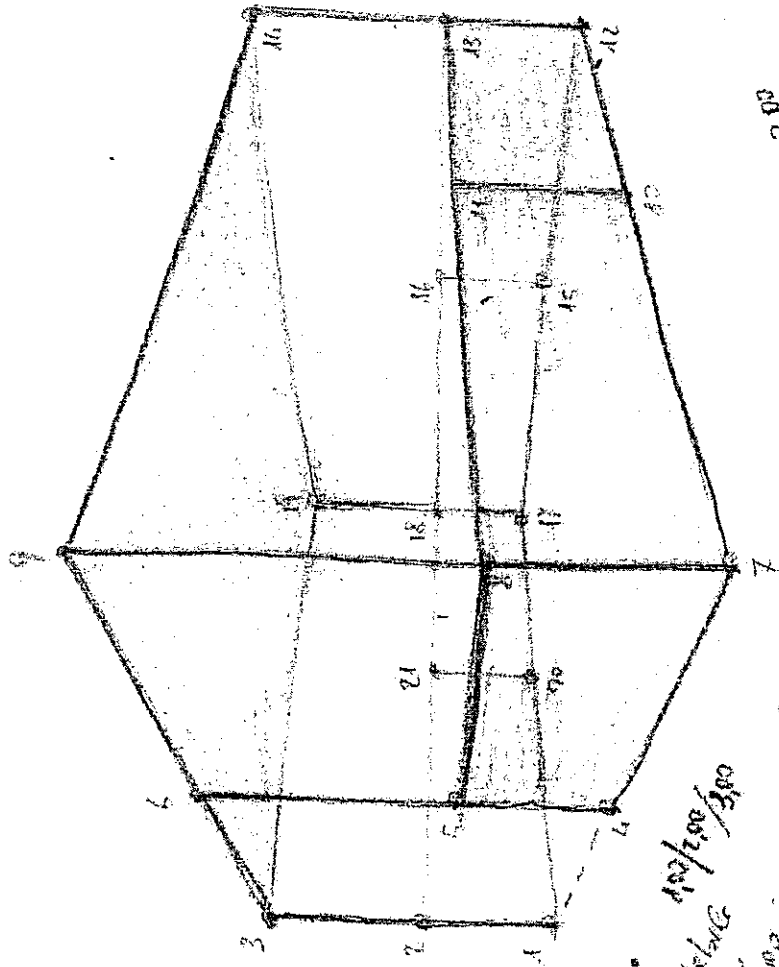

100
 130/100/300
 200/300/400

30'0
 4'17
 00'17

10'21 mod

4x2	6	4,00	10 mod
	5	3,00	
	5	1,00	
	4	2,00	
TIP 2 4x3	6	5,00	8 mod
	3	2,00	
	3	1,00	
TIP 3 4x4	40	2,00	8 mod
	5	3,00	
	3	1,00	

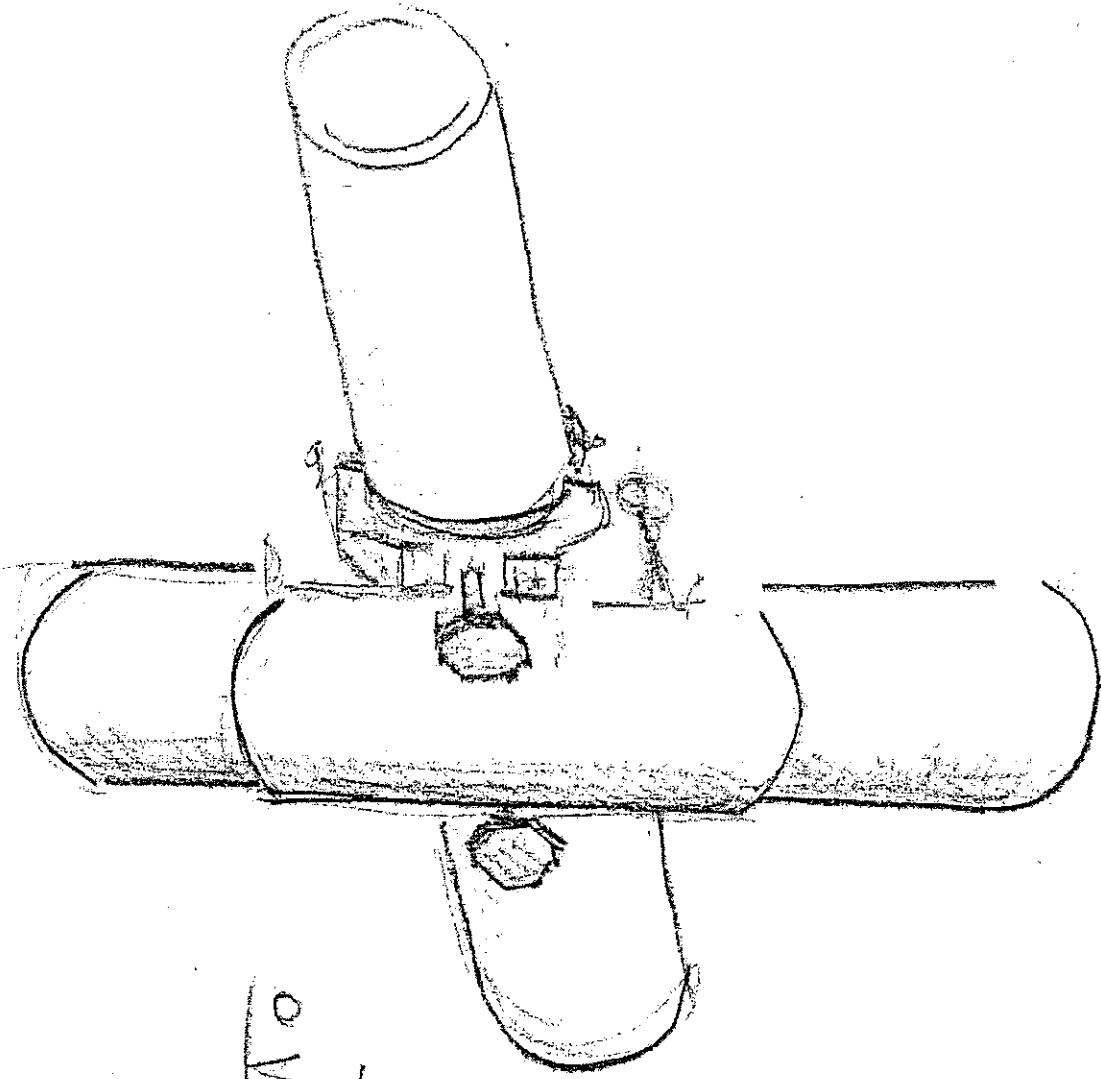

Particulars
o work in ip

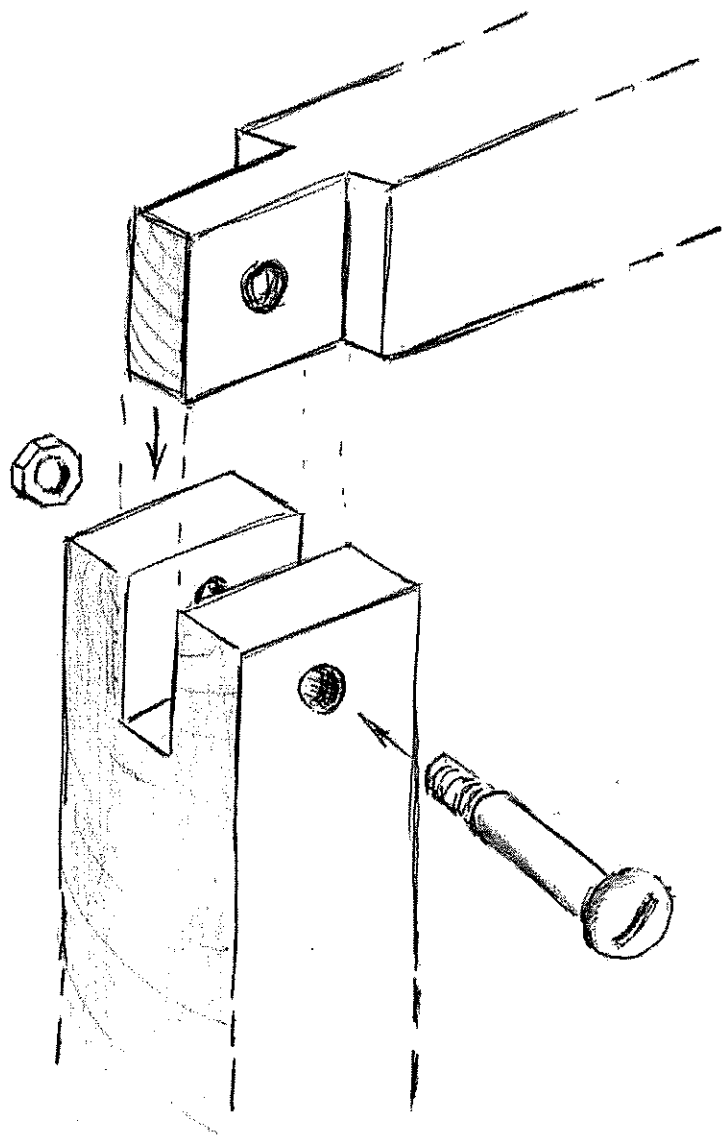

ARCA DI S. S. S.

P
PARTICOLARE DEL SISTEMA DI
ANCORAGGIO DELLE STRUTTURE
IN LEGNO —

PROPOSTA DI DELIBERAZIONE N. 22 DEL 22-7-15

Parere in ordine alla regolarità tecnica: Favorevole/Contrario per i seguenti motivi: _____

Li 22-7-15

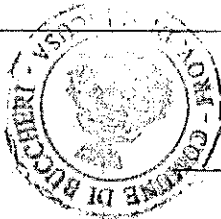

IL RESPONSABILE DEL SERVIZIO FF

francesca fiaschi

Parere in ordine alla regolarità contabile: Favorevole/Contrario per i seguenti motivi: _____

Li _____

IL RESPONSABILE DEL SERVIZIO FINANZIARIO

ATTESTAZIONE DI COPERTURA FINANZIARIA

Ai sensi dell'art. 13 della L.R. n. 44/1991 si attesta la copertura finanziaria come segue:

Intervento	Capitolo	Impegno N°	Gestione	Previsione	Disponibilità	Impegno con la presente
.....	comp./res.	€.....	€.....	€.....
.....	comp./res.	€.....	€.....	€.....
.....	comp./res.	€.....	€.....	€.....

IL RESPONSABILE DEL SERVIZIO FINANZIARIO

Li

IL CONSIGLIERE ANZIANO

IL PRESIDENTE DEL C.C.

IL SEGRETARIO COMUNALE

Gi. ...

...

...

È copia conforme per uso amministrativo

IL SEGRETARIO COMUNALE

Li

La presente deliberazione è stata trasmessa per l'esecuzione all'ufficio con prot. n. del

La presente deliberazione è stata trasmessa per l'esecuzione all'ufficio di ragioneria con prot. n. del

IL RESPONSABILE DELL'UFFICIO DI SEGRETERIA

Li

Il presente atto è stato pubblicato all'Albo informatico del Comune dal 24-7-15 al 7-8-2015

IL funzionario responsabile

Li

Attesto che avverso il presente atto, nel periodo dal al, non sono pervenuti reclami e/o opposizioni.

IL RESPONSABILE DELL'UFFICIO PROTOCOLLO

Li

CERTIFICATO DI PUBBLICAZIONE

Il sottoscritto Segretario certifica, su conforme attestazione del Messo Comunale e del Responsabile del servizio protocollo, che la presente deliberazione è stata pubblicata all'Albo dal 24-7-15 al 7-8-2015 a norma dell'art. 11 della L.R. n. 44/1991 e che contro la stessa - non - sono stati presentati reclami.

IL SEGRETARIO COMUNALE

Li

La presente delibera è divenuta esecutiva in data ai sensi dell'art. 12 della L.R. n. 44/1991

La presente delibera è divenuta esecutiva in data ai sensi dell'art. 16 della L.R. n. 44/1991

IL SEGRETARIO GENERALE

Li